

## KTH- Serie

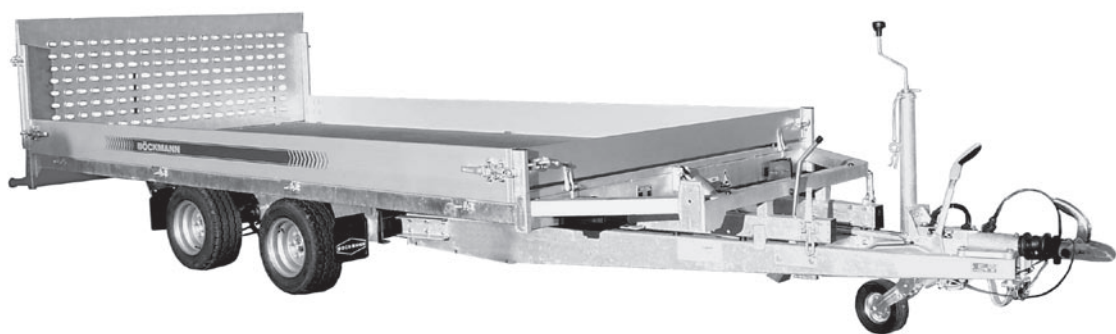

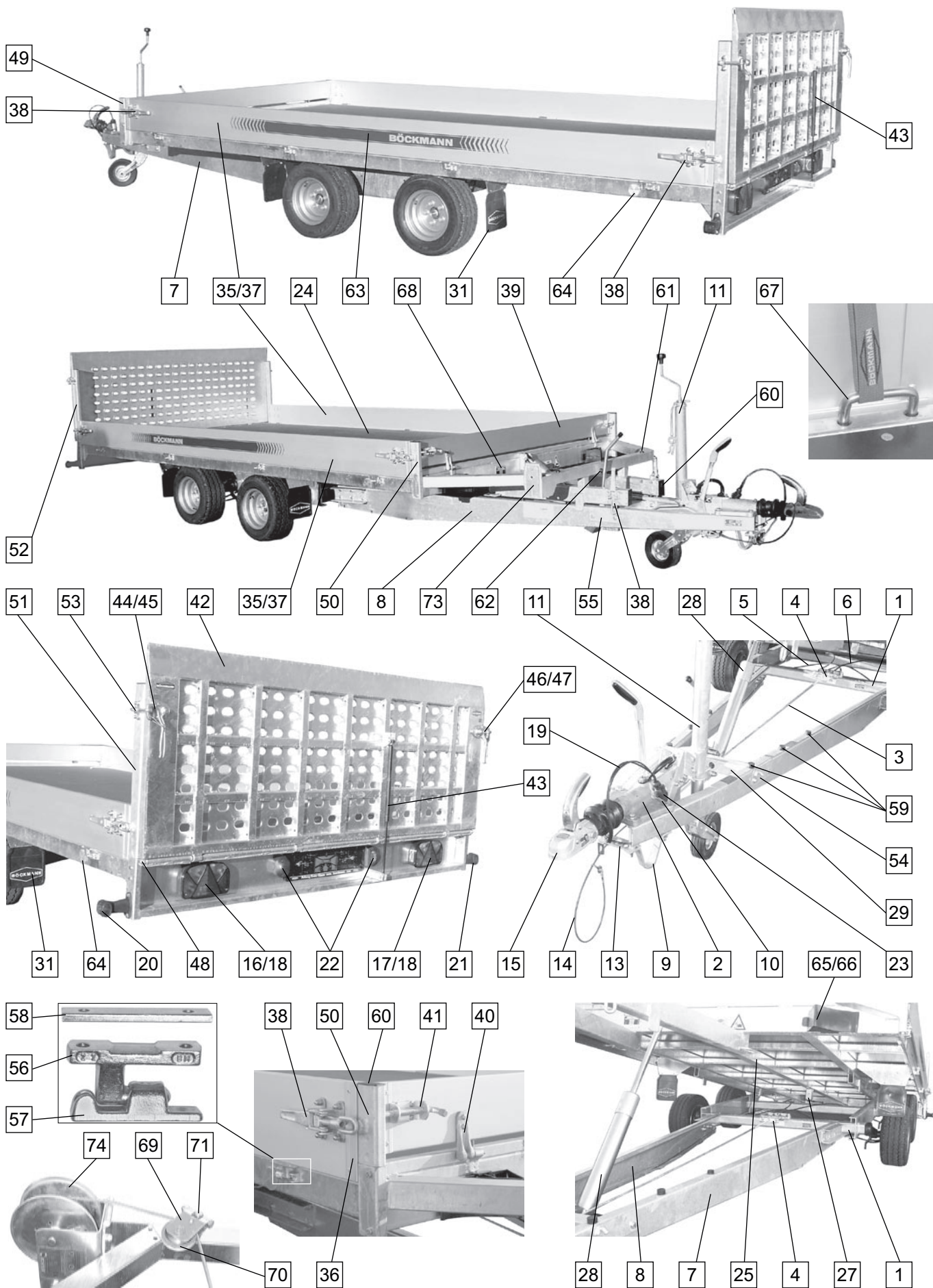

**Ersatzteilliste**  
KTH 27 • KTH 30 •

KTH 35

Teil 1

Pos.	Bezeichnung	KTH 27	KTH 30	KTH 35
	<b>Fahrgestell</b>			
1	Doppelachse ATH	1025529	1025531	1036066
2	Auflaufeinrichtung	1047341	1047342	1047343
3	Bremsgestänge M10 x 2600 mm		1012322	
4	Ausgleichswaage kompl.		1020225	
5	Bremsseilzug vordere Achse 1030 / 1240 mm		1010897	
6	Bremsseilzug hintere Achse 1430 / 1640 mm		1010899	
7	Zugholm links	1032707	1032709	1036064
8	Zugholm rechts	1032708	1032710	1036065
7+8	Zugholm SET	1025524	1025530	1049157
9	Stützbügel	1012629		
10	Steckerhalter		1010868	
11	Stützrad	1041085		1013303
12	Klemmhalterung für Stützrad ohne Abb.			1034577
13	Deichselholmlasche		1010870	
14	Abreißseil kpl.		1000448	
15	Zugkupplung		siehe Kapitel 20 Z	
	<b>Beleuchtung</b>			
16	Leuchte links Multipoint komplett		1048448	
17	Leuchte rechts Multipoint komplett		1048449	
18	Lichtscheibe links/rechts Multipoint		1049987	
19	Kabelsatz / 7pol. Baj Stecker		1048454	
20	Umrissleuchte links mit Kabel 500 mm		1048467	
21	Umrissleuchte rechts mit Kabel 500 mm		1048465	
22	Kennzeichenleuchte mit Kabel 800 mm		1048451	
23	7pol. Baj Stecker, Kunststoff		1001553	
	<b>Boden</b>			
24	Bodenplatte braun Film/Sieb KTH-4,0m / KTH 4,5 m		1013926 / 1013927	
	<b>Rahmen</b>			
25	Chassis KTH 4,0 m verschweißt u. feuerverzinkt		1030767	
26	Chassis KTH 4,5 m verschweißt u. fvz. ohne Abb.		1030796	
27	Achsabstützung KTH		1050633	
	<b>Hydraulikanlage</b>			
28	Pumpzylinder VHL 2014	1030756	siehe auch Kap. 20 Pumpzylinder	
29	Pumpen u. Zylinderhalterung		1030774	
30	Schutzkappe 30x50 f. Pumpzylinder AC ohne Abb.		1041517	
	<b>Kotflügel</b>			
31	Schmutzfänger „Böckmann“ D 220		1000646	
	<b>Aufbau:</b>			
	<b>Galerie</b>			
32	Seitenwandgalerie ohne Abb.		1000034	
33	Galeriekappe links ohne Abb.		1000883	
34	Galeriekappe rechts ohne Abb.		1000884	
	<b>Bordwände</b>			
35	LM- Seitenwand 220 mm KTH, komplett 4,0 / 4,5 m		1050675 / 1050676	
36	LM- Einfaßprofil 25 mm eloxiert L = 203 mm		1050688	
37	LM- Seitenwandprofil 220er für KTH 4,0 / 4,5 m		1050045 / 1050689	
38	Exzenterverschluß verz. mit Sicherung		1015893	
39	LM- Stirnwand, kpl. ohne Scharniere u. Federriegel		1054885	
40	Klappenscharnier fvz.		1047466	
41	Federriegel verz. Kappe grau		1000147	
	<b>Klappen</b>			
42	Lochblechklappe 800 / 1000 mm hoch	1046617		1046618
43	Gasfeder 750x300, 1000N / 1500 N	1001012		1005766
44	Winkelhebelverschluß, links, Gr. 1 Fed		1030353	
45	Feder für Winkelhebelverschluß links		1016393	
46	Winkelhebelverschluß, rechts, Gr. 1 Fed		1030354	
47	Feder für Winkelhebelverschluß rechts		1011099	
48	Gewindestange Vollschaft M14x2100mm		1029250	



**Ersatzteilliste**  
KTH 27 • KTH 30 •

**KTH 35**

**Teil 2**

Pos.	Bezeichnung	KTH 27	KTH 30	KTH 35
	<b>Anbauteile</b>			
49	Eckrunge vorne links		1050585	
50	Eckrunge vorne rechts		1050587	
51	Eckrunge hinten links		1050589	
52	Eckrunge hinten rechts		1050591	
53	Einfallöse Gr. 1, verzinkt		1000906	
54	Platte mit Anschweißnocken links ATH/KTH		1028079	
55	Platte mit Anschweißnocken rechts ATH/KTH		1028080	
56	Scharnierbolzen f. Planösenprofil		1028716	
57	Lagergehäuse f. Planösenprofil		1028717	
58	Gewindeplatte f. Planösenprofil		1028718	
59	Schwingmetall-Puffer 30x17		1016977	
60	Kunststoffkappe schwarz für Eckrunge		1024702	
61	Lamellenstopfen		1038626	
62	Türpuffer		1000152	
63	Aufkleber Seite Standard anthrazit links u. rechts		1002457	
64	Rückstrahler rund, selbstklebend		1000647	
65	Unterlegkeil	1046255	1019524	
66	Halterung für Unterlegkeil	1046257	1019525	
67	Versenkbarer Zurbügel kpl.		1051357	
68	Typenschild		1011251	
69	Seilrollenführung		1016624	
70	Seilrolle 75 mm Messingbuchse		1016584	
71	Führungswelle für Seilrolle AT		1050758	
72	Sicherungsklappstecker f. Führungswelle ohne Abb.		1043948	
73	Ersatzwindenbock		1048052	
74	Seilwinde		siehe Kapitel 20 S	