

Autotransporter, Tieflader

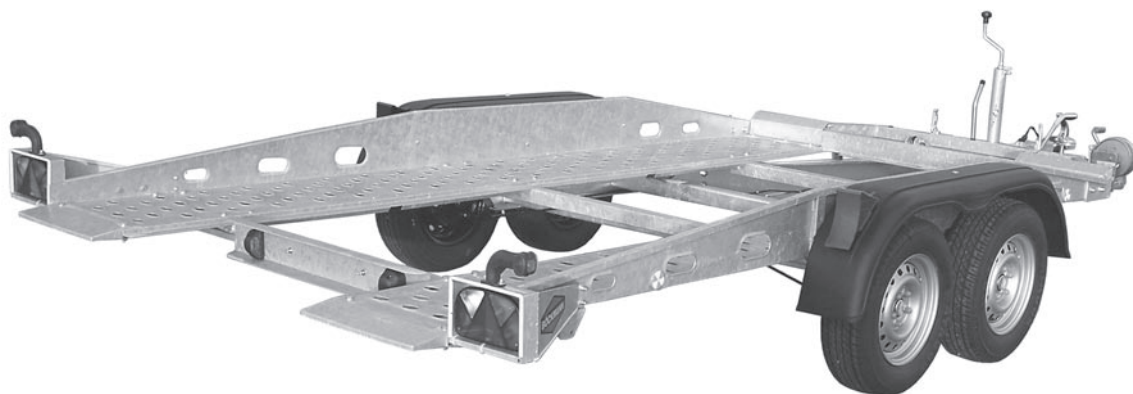

AT- Serie

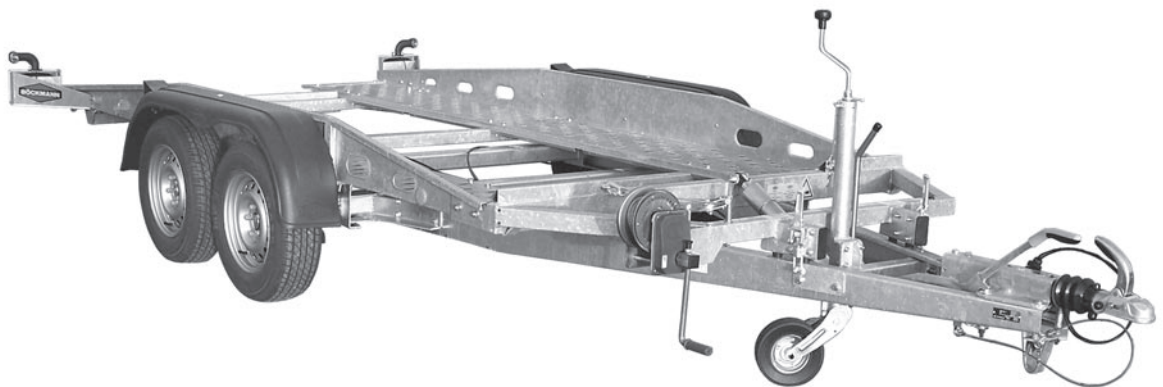

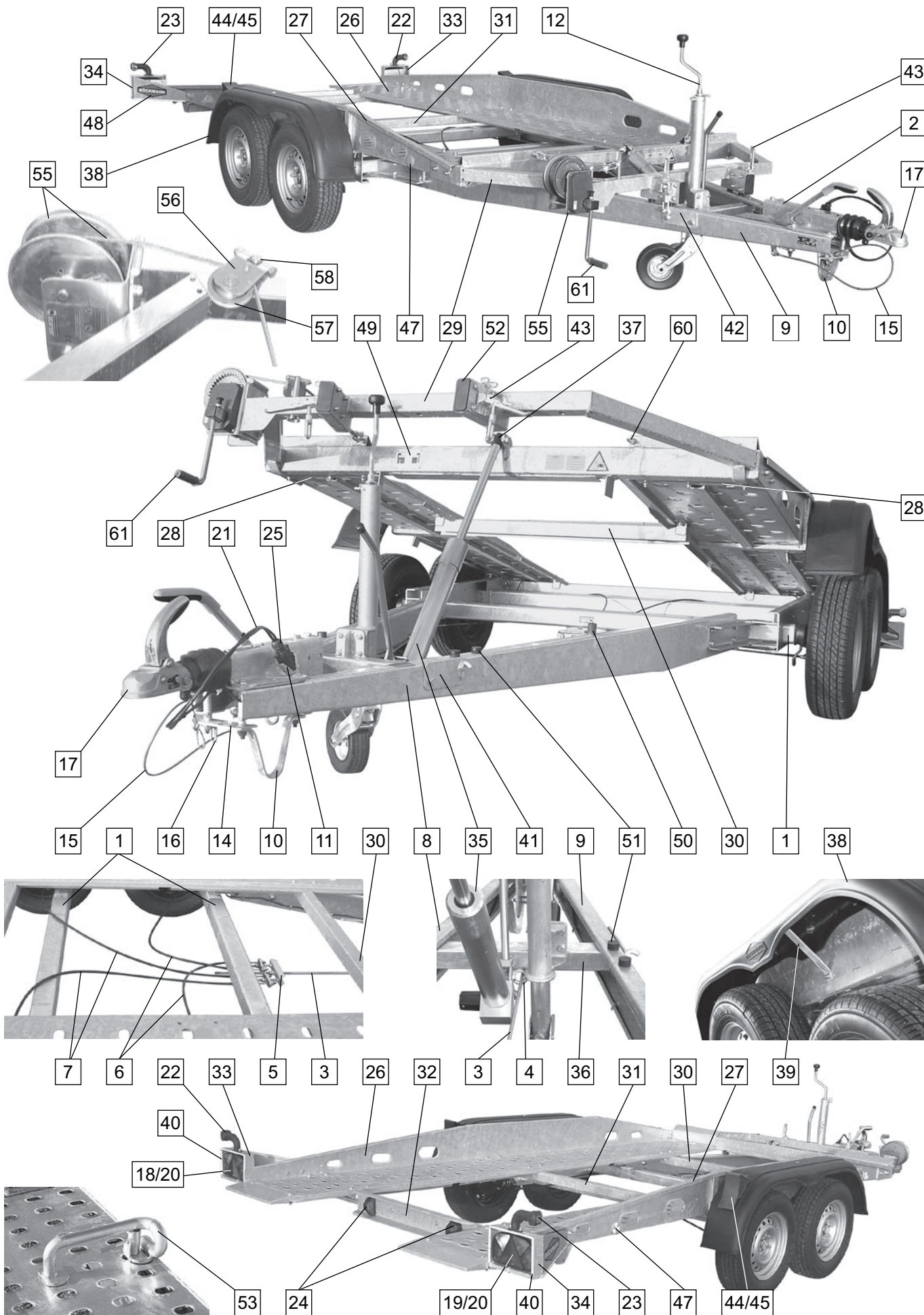

Ersatzteilliste
AT 20 • AT 25 • AT 30
Teil 1

Pos.	Bezeichnung	AT 20	AT 25	AT 30
	Fahrgestell			
1	Doppelachsaggregat AT	1025517	1048898	1025522
2	Auflaufeinrichtung	1056103		1036063
3	Bremsgestänge M10 x 2300 mm	1027667		
4	Ringmutter DIN 582 M10 - Gewinde M8 verz.	1002521		
5	Ausgleichswaage kompl.	1020225		
6	Bremsseilzug vordere Achse 1230 / 1440 mm	1010874		
7	Bremsseilzug hintere Achse 1630 / 1840 mm	1025536		
8	Zugholm links	1032703		1032705
9	Zugholm rechts	1032704		1032706
8+9	Zugholm SET	1024193		1025521
10	Stützbügel	1012629		
11	Steckerhalter	1010868		
12	Stützrad	1041085		1013303
13	Klemmhalterung für Stützrad ohne Abb.			1034577
14	Deichselholmlasche	1010870		
15	Abreißeil kpl.	1000448		
16	Halter für Abreißeil	1023488		
17	Zugkupplung	siehe Kapitel 20 Z		
	Beleuchtung			
18	Leuchte links Multipoint komplett	1048448		
19	Leuchte rechts Multipoint komplett	1048449		
20	Lichtscheibe links/rechts Multipoint	1049987		
21	Kabelsatz / 7pol. Baj Stecker	1048454		
22	Umrissleuchte m. Seitenmarkierungsl. li. / Kabel 0,9 m	1048455		
23	Umrissleuchte m. Seitenmarkierungsl. re. / Kabel 0,9 m	1048456		
24	Kennzeichenleuchte mit Kabel 800 mm	1048451		
25	7pol. Baj Stecker, Kunststoff	1001553		
	Rahmen			
26	Laufschiene AT links 4000 mm	1030926		
27	Laufschiene AT rechts 4000 mm	1030927		
28	Unterlegplatte 430x60x3 mm	1017720		
29	Kopf für AT	1030908		
30	Querträger Bodenplatte AT	1030907		
31	Querträger Drehpunkthalter	1030906		
32	Querträger Nummernschildhalter	1039755		
33	Beleuchtungskasten links AT	1030928		
34	Beleuchtungskasten rechts AT	1030929		
	Hydraulikanlage			
35	Pumpzylinder VHL 2014	1030756	siehe auch Kap. 20 Pumpzylinder	
36	Pumpen u. Zylinderhalterung	1030781		
37	Schutzkappe 30x50 f. Pumpzylinder AC	1041517		
38	Kotflügel T 240 Kunststoff	1022868		
39	Stütze für Kunststoffkotflügel AT	1054640		

Pos.	Bezeichnung	AT 20	AT 25	AT 30
	Anbauteile			
40	Kantenschutz weiß (Meterware)		1005415	
41	Platte mit Anschweißnocken links		1028079	
42	Platte mit Anschweißnocken rechts		1028080	
43	Exzenterverschluß verz. mit Sicherung		1015893	
44	Unterlegkeil	1046255		1019524
45	Halterung für Unterlegkeil	1046257		1019525
46	Anbindegriff (11098) ohne Abb.	1000240 siehe Kapitel 20 Boxenst. & Trennwandb.		
47	Rückstrahler rund, selbstklebend		1000647	
48	Aufkleber, Böckmann-Raute, mittel		1002455	
49	Typenschild		1011251	
50	Türpuffer		1002542	
51	Schwingmetall-Puffer 30x17		1016977	
52	Rechteckstopfen, schwarz 100x50x5mm		1000663	
53	Sicherungsbock links		1043417	
54	Sicherungsbock rechts ohne Abb.		1043418	
55	Seilwinde inkl. Seil	1022619	siehe auch Kap. 20 Seilwinden	
56	Seilrollenführung		1016624	
57	Seilrolle 75 mm Messingbuchse		1016584	
58	Führungswelle für Seilrolle AT		1050758	
59	Sicherungsklappstecker f. Führungswelle ohne Abb.		1043948	
60	Ringmutter DIN 582 M 8 verzinkt		1002522	
61	Handkurbel		1023821	