

## KTH 4320 AS - Serie

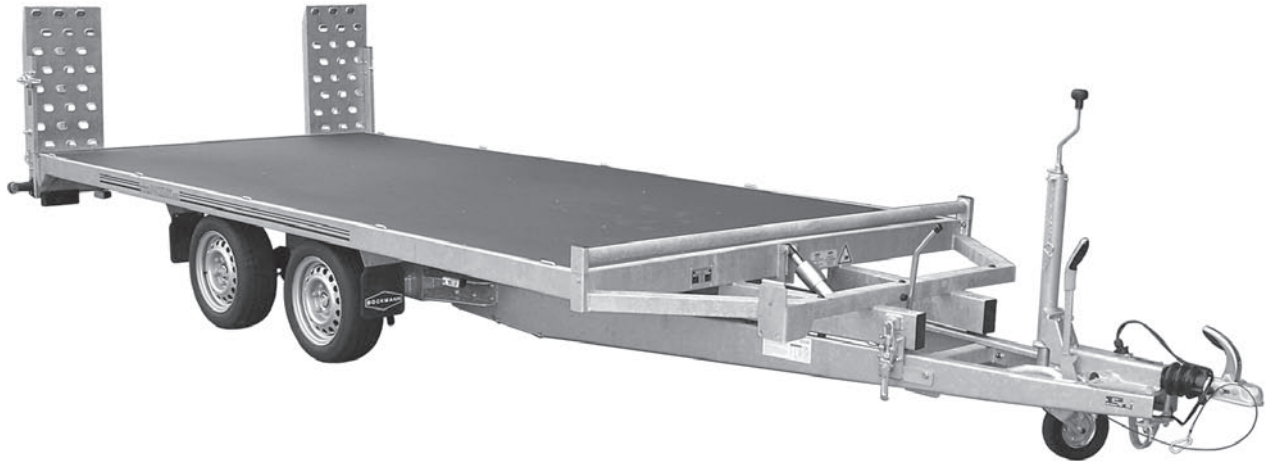

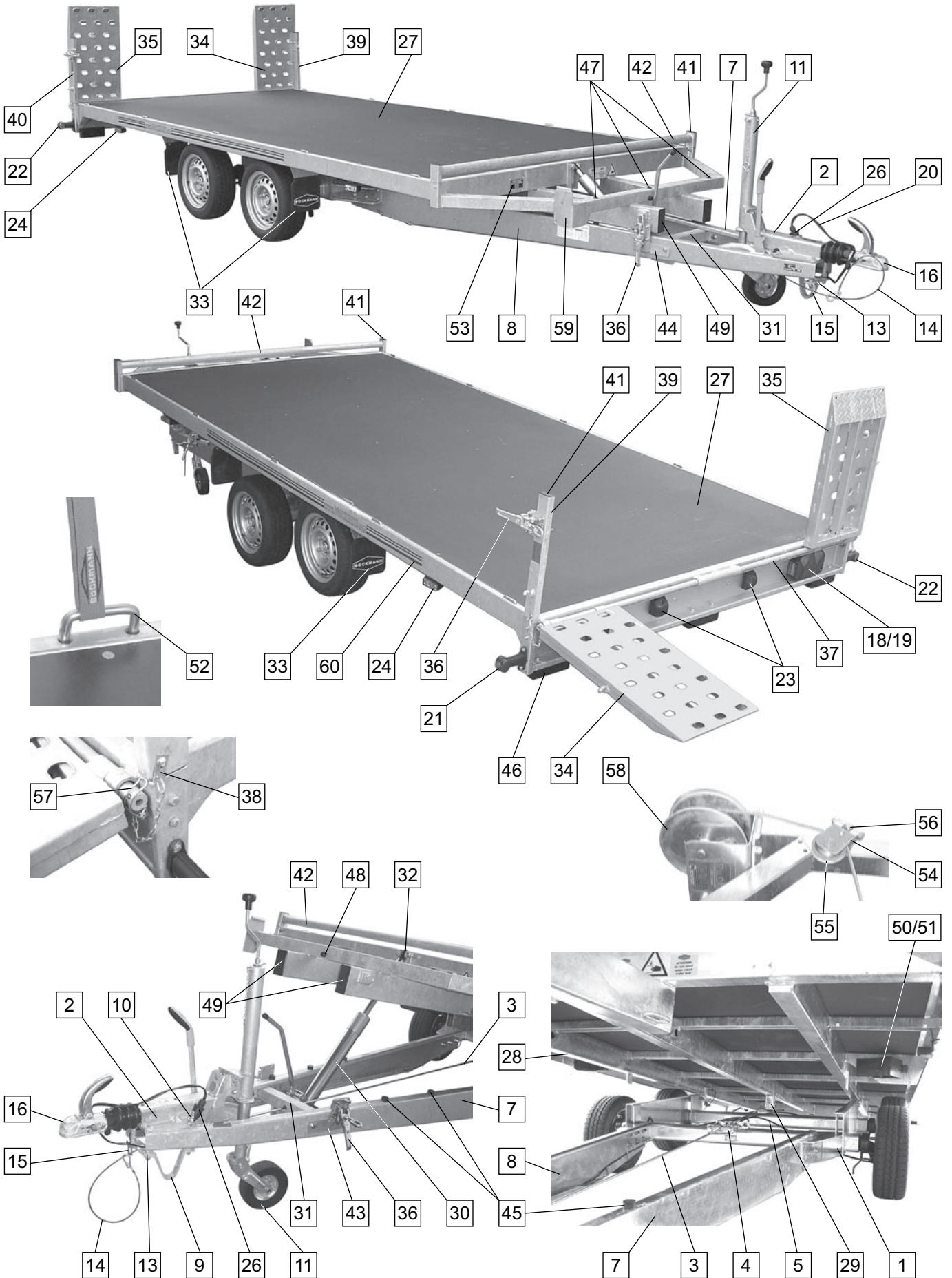

Pos.	Bezeichnung	KTH 4320/27	KTH 4320/30	KTH 4320/35
	<b>Fahrgestell</b>			
1	Doppelachse	1060467	1060460	1060462
2	Auflaufeinrichtung	1047341	1061513	1050744
3	Bremsgestänge M10 x 2700 mm		1062190	
4	Ausgleichswaage kompl.		1020225	
5	Bremsseilzug vordere Achse 1030 / 1240 mm		1010897	
6	Bremsseilzug hintere Achse 1430 / 1640 mm ohne Abb.		1010899	
7	Zugholm links	1060464	1060459	
8	Zugholm rechts	1060465	1060457	
7+8	Zugholm SET	1060466	1060456	
9	Stützbügel		1012629	
10	Steckerhalter		1010868	
11	Stützrad	1041085	1060169	
12	Stützradhalter ohne Abb.		1061479	
13	Deichselholmlasche		1010870	
14	Abreißseil kpl.		1000448	
15	Halter für Abreißseil		1023488	
16	Zugkupplung		siehe Kapitel 20 Z	
	<b>Beleuchtung</b>			
17	Leuchte links Multipoint komplett ohne Abb.		1048448	
18	Leuchte rechts Multipoint komplett		1048449	
19	Lichtscheibe links/rechts Multipoint		1049987	
20	Kabelsatz / 7pol. Baj Stecker		1048454	
21	Umrissleuchte links mit Kabel 500 mm		1048467	
22	Umrissleuchte rechts mit Kabel 500 mm		1048465	
23	Kennzeichenleuchte mit Kabel 800 mm		1048451	
24	Seitenmarkierungsleuchte m. Winkel, 12 V, 0,8 m Kabel		1048470	
25	Kabel 2x 0,75 mm, DC, br/ws, Meterware ohne Abb.		1049369	
26	7pol. Baj Stecker, Kunststoff		1001553	
	<b>Boden</b>			
27	Bodenplatte braun Film/Sieb		1057504	
	<b>Rahmen</b>			
28	Brücke KTH 4320 verschweißt u. fvz.		1058674	
29	Achsabstützung KTH		1050633	
	<b>Hydraulikanlage</b>			
30	Pumpzylinder VHL 2014	1030756	siehe auch Kap. 20 Pumpzylinder	
31	Pumpen u. Zylinderhalterung		1057293	
32	Schutzkappe 30x50 f. Pumpzylinder		1041517	
	<b>Kotflügel</b>			
33	Schmutzfänger „Böckmann“ D 220		1000646	
	<b>Aufbau:</b>			
	<b>Stahl-Auffahrschienen</b>			
34	Auffahrschiene KTH 4320 AS links		1058678	
35	Auffahrschiene KTH 4320 AS rechts		1058709	
36	Exzenterverschluß verz. mit Sicherung		1015893	
37	Rohr für Auffahrschiene KTH 4320 AS		1059428	
38	Sicherungskette verz.240mm 3mm Ring		1012385	



Pos.	Bezeichnung	KTH 4320/27	KTH 4320/30	KTH 4320/35
	<b>Anbauteile</b>			
39	Eckrunge KTH 4320 AS hinten links		1058697	
40	Eckrunge KTH 4320 AS hinten rechts		1058720	
41	Kunststoffkappe schwarz für Eckrunge 60 x 30 mm		1024702	
42	Anfahrbock KTH 4320 AS		1062115	
43	Platte für Exzenterverschluß links		1057774	
44	Platte für Exzenterverschluß rechts		1057776	
45	Schwingmetall-Puffer 30x17		1016977	
46	Rammpuffer Gummi 200/52/80		1001001	
47	Lamellenstopfen		1038626	
48	Türpuffer		1000153	
49	Rechteckstopfen, schwarz 120x60x3 mm		1060582	
50	Unterlegkeil	1046255		1019524
51	Halterung für Unterlegkeil	1046257		1019525
52	Versenkbarer Zurbügel kpl.		1051357	
53	Typenschild		1011251	
54	Seilrollenführung		1016624	
55	Seilrolle 75 mm Messingbuchse		1016584	
56	Führungswelle für Seilrolle AT		1050758	
57	Rohrklappstecker		1043948	
58	Seilwinde		siehe Kapitel 20 S	
59	Ersatzwindenbock		1048052	
60	Aufkleber Seite Standard anthrazit links u. rechts		1057818	
Zusätzliche Aufkleber siehe unter Kapitel 20   A Seite 39				