

# Baumaschinentransporter, Tieflader

mit hochklappbaren Auffahrschienen

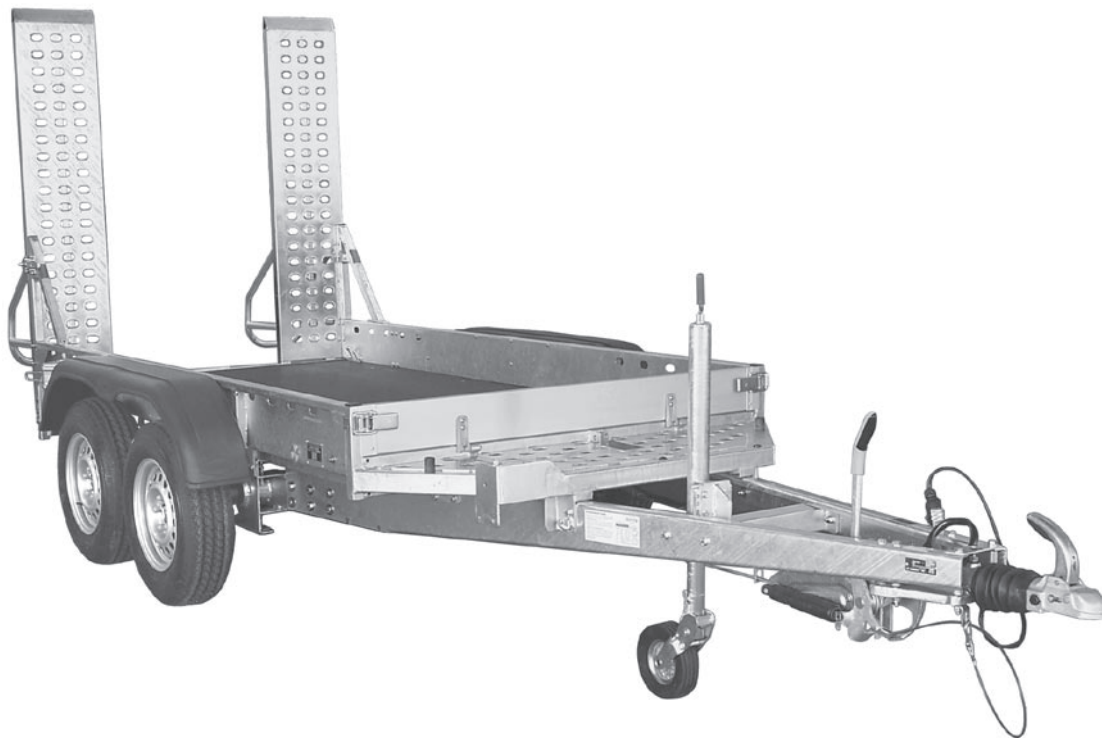

## BMSA - Serie



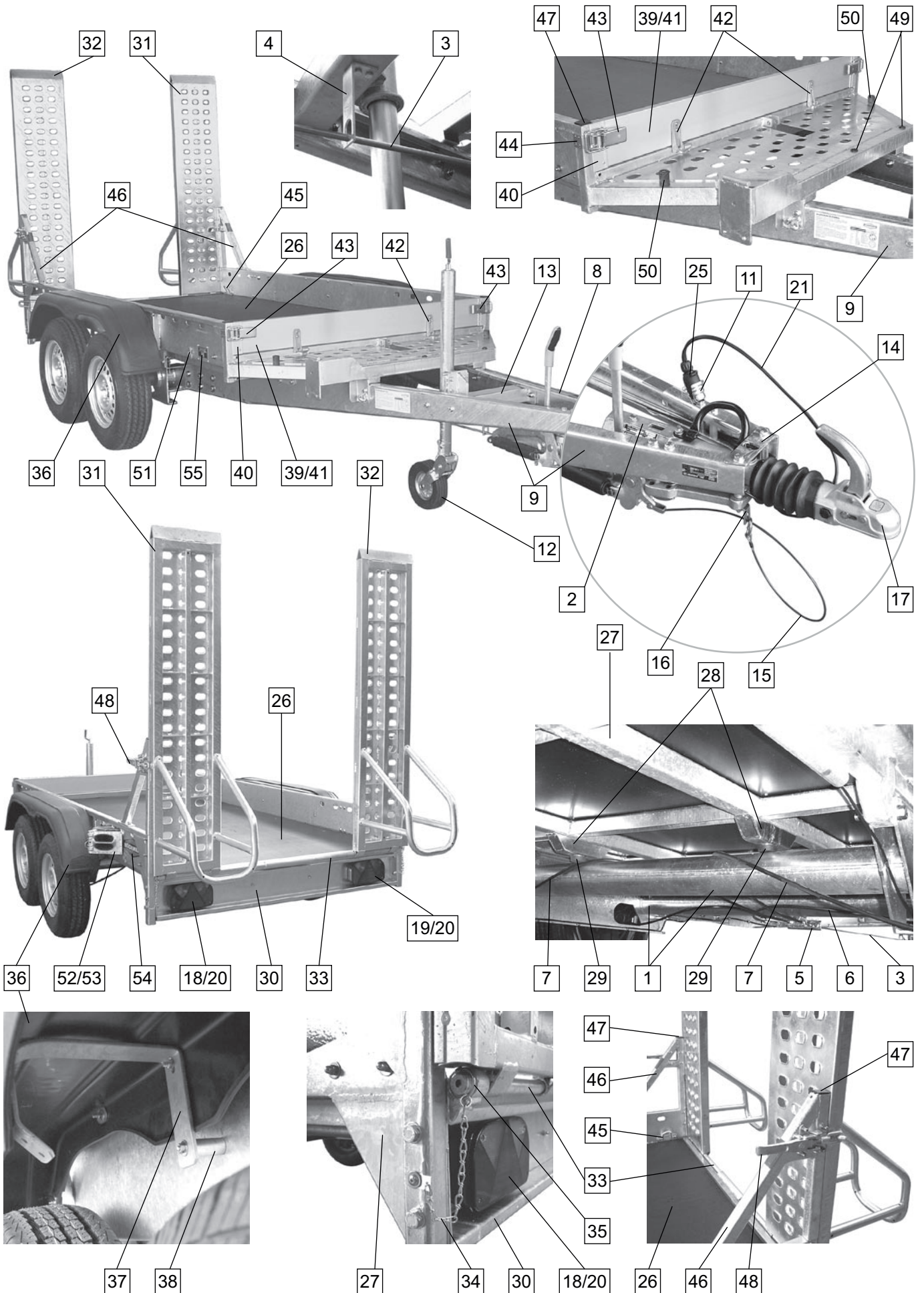

## Ersatzteilliste

BMSA 3015/27 • BMSA 3015/35 • BMSA 4020/27 • BMSA 4020/30 • BMSA 4020/35

Teil 1

Pos.	Bezeichnung	BMSA				
		3015-27	3015-35	4020-27	4020-30	4020-35
	<b>Fahrgestell</b>					
1	Doppelachse inkl. Pos. 5, 6 u.7	1049848	1049846	1049852	1049851	1049850
2	Auflaufeinrichtung	1056103	1050744	1056103	1061513	1050744
3	Bremsgestänge M10	1062164		1062191		
4	Bremsgestängehalter	1019150				
5	Ausgleichswaage kompl.	1020225				
6	Bremsseilzug vordere Achse	1010897		1010874		
7	Bremsseilzug hintere Achse	1010875		1010899		
8	Zugholm links	1049856	1049854	1049860	1049858	
9	Zugholm rechts	1049857	1049855	1049861	1049859	
8+9	Zugholm SET	1060815	1060816	1060817	1060818	
10	Stützbügel o. Abb.	1012629				
11	Steckerhalter	1010868				
12	Stützrad	1015936	1060169	1041085	1060169	
13	Stützradhalter	1051533		1051680		
14	Deichselholmlasche	1010870				
15	Abreißseil kpl.	1000448				
16	Halter für Abreißseil	1023488				
17	Zugkupplung	siehe Kapitel 20 Z				
	<b>Beleuchtung</b>					
18	Leuchte links Multipoint komplett	1048448				
19	Leuchte rechts Multipoint komplett	1048449				
20	Lichtscheibe links/rechts Multipoint	1049987				
21	Kabelsatz / 7pol. Baj Stecker	1009162		1048468		
22	Positionsleuchte rot/weiß m. geradem Gummihalter o. Abb.			1048469		
23	Seitenmarkierungsleuchte m. Winkel u. 800mm Kabel o. Abb.			1048470		
24	Kennzeichenleuchte mit Kabel 800 mm o. Abb.			1048451		
25	7pol. Baj Stecker, Kunststoff	1001553				
	<b>Boden</b>					
26	Bodenplatte braun Film/Sieb	1000016		1013926		
27	<b>Rahmen BMSA</b>	1049251		1049252		
28	Achsunterfütterung	1052260	1052262	1052260	1052262	
29	Gummi-Metallpuffer 50 x 17 Gew. 28 x M10	1034411				
30	Leuchenträger	1049259		1049261		
	<b>Stahlauffahrschienen</b>					
31	Auffahrschiene links	1050831				
32	Auffahrschiene rechts	1050833				
33	Rohr für Auffahrschiene	1050907		1031470		
34	Sicherungskette	1012385				
35	Klappstecker	1003017				
36	<b>Kotflügel</b>	1022868		1037004		
37	Abstützbügel für Kotflügel	1048877				
38	Distanzrohr für Abstützbügel Kotflügel	1052873				



## Ersatzteilliste

BMSA 3015/27 • BMSA 3015/35 • BMSA 4020/27 • BMSA 4020/30 • BMSA 4020/35

Teil 2

Pos.	Bezeichnung	BMSA				
		3015-27	3015-35	4020-27	4020-30	4020-35
	<b>Aufbau:</b>					
	<b>Stirnwand</b>					
39	LM-Klappenprofil	1049246		1049245		
40	LM- Einfaßprofil 25 mm eloxiert	1047738				
41	Stirnwandklappe kpl. inkl. Pos. 39 u. 40	1055755		1047680		
42	Klappenscharnier A/H/S-Serie fvz.	1047466				
43	Spannverschluss	1056756				
44	Gegenhalter Spannverschluss	1053829				
	<b>Anbauteile</b>					
45	Anbindegriff (11091)	1000240				
46	Eckrunge für BMSA fvz.	1050829				
47	Vierkantstopfen 40x40x4 mm schwarz	1052530				
48	Exzenterverschluß verz. mit Sicherung	1015893				
49	Lamellenstopfen	1038626				
50	Türpuffer (7508)	1002542				
51	Rückstrahler rund, selbstklebend	1000647				
52	Unterlegkeil	1046255	1019524	1046255	1019524	
53	Halterung für Unterlegkeil	1046257	1019525	1046257	1019525	
54	Aufkleber Böckmann-Raute 280x100	1014696				
55	Typenschild	1011251				