

# Baumaschinentransporter, Tieflader

hydraulisch kippbar, mit Auffahrrampe

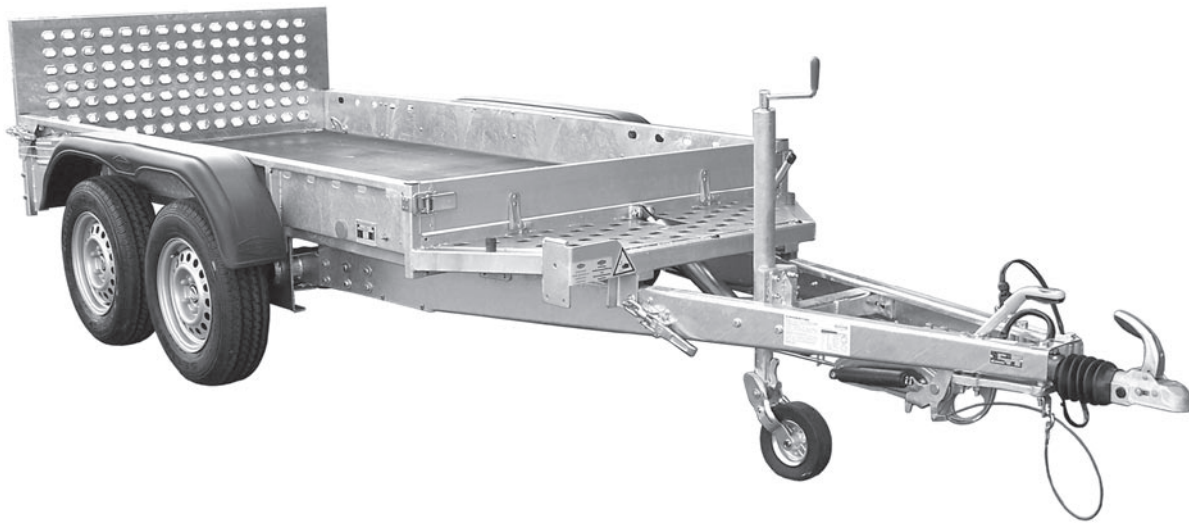

## BMSK - Serie



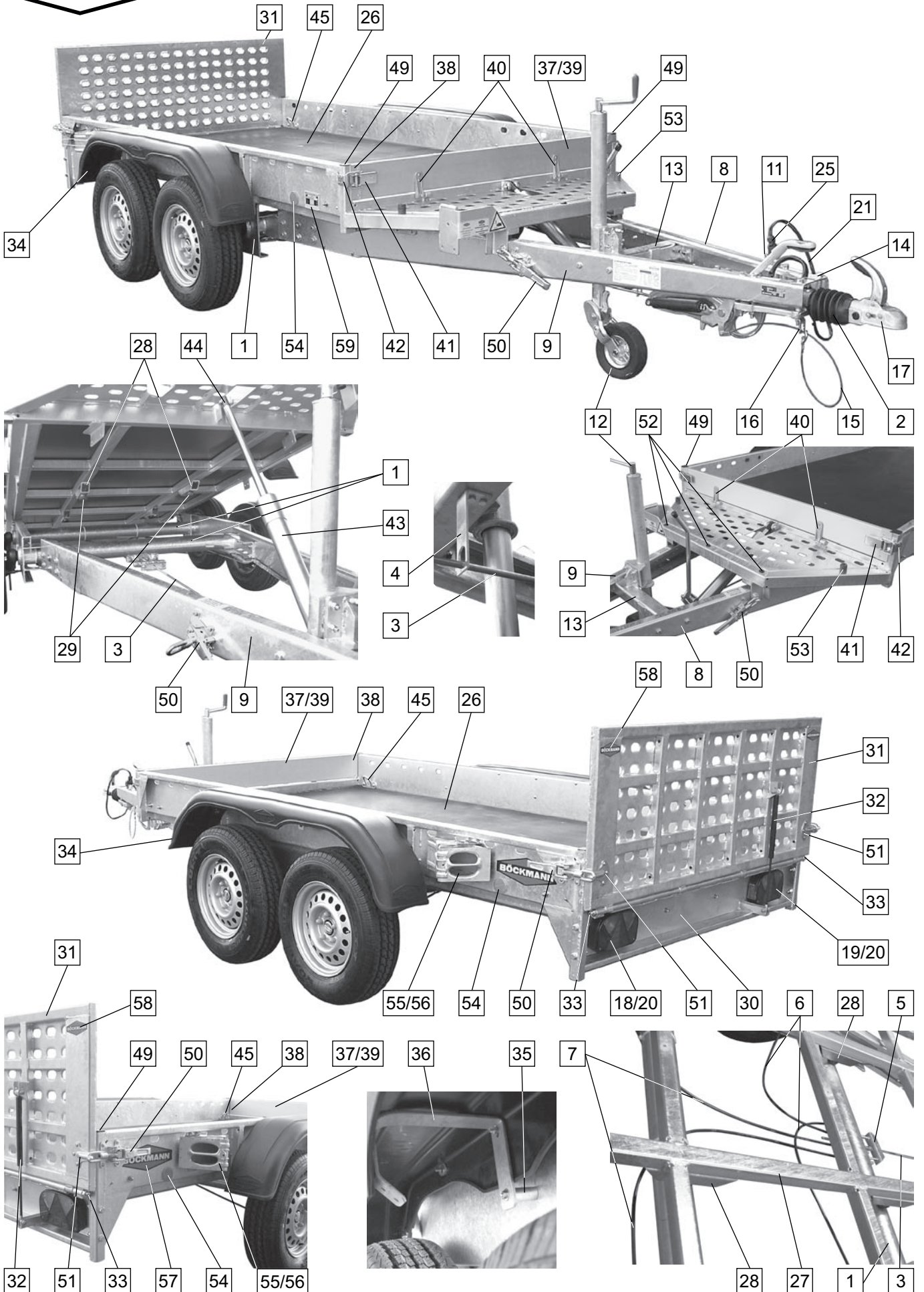

# Ersatzteilliste

BMSK 3015/27 • BMSK 3015/30 • BMSK 3015/35 • BMSK 4020/27 • BMSK 4020/30 • BMSK 4020/35

Teil 1

Pos.	Bezeichnung	BMSK					
		3015-27	3015-30	3015-35	4020-27	4020-30	4020-35
	<b>Fahrgestell</b>						
1	Doppelachse inkl. Pos. 5, 6 u. 7	1049848	1049847	1049846	1049852	1049851	1049850
2	Auflaufeinrichtung	1056103	1036063	1050744	1056103	1061513	1050744
3	Bremsgestänge M10	1062164			1062191		
4	Bremsgestängehalter	1019150					
5	Ausgleichswaage kompl.	1020225					
6	Bremsseilzug vordere Achse	1010897			1010874		
7	Bremsseilzug hintere Achse	1010875			1010899		
8	Zugholm links	1049856	1049854	1049860	1049858		
9	Zugholm rechts	1049857	1049855	1049861	1049859		
8+9	Zugholm SET	1060815	1060816	1060817	1060818		
10	Stützbügel o. Abb.	1012629					
11	Steckerhalter	1010868					
12	Stützrad	1015936	1060169	1041085	1060169		
13	Pumpen- u. Zylinderhalt	1051183			1051184		
14	Deichselholmlasche	1010870					
15	Abreißeil kpl.	1000448					
16	Halter für Abreißeil	1023488					
17	Zugkupplung	siehe Kapitel 20 Z					
	<b>Beleuchtung</b>						
18	Leuchte links Multipoint komplett	1048448					
19	Leuchte rechts Multipoint komplett	1048449					
20	Lichtscheibe links/rechts Multipoint	1049987					
21	Kabelsatz / 7pol. Baj Stecker	1009162			1048468		
22	Positionsleuchte rot/weiß m. geradem Gummihalter o. Abb.				1048469		
23	Seitenmarkierungsleuchte m. Winkel u. 800mm Kabel o. Abb.				1048470		
24	Kennzeichenleuchte mit Kabel 800 mm o. Abb.				1048451		
25	7pol. Baj Stecker, Kunststoff	1001553					
	<b>Boden</b>						
26	Bodenplatte braun Film/Sieb	1000016			1013926		
27	<b>Rahmen BMSK</b>	1056915	1049251	1056915	1049252		
28	Achsunterfütterung	1052260	1052262	1052260	1052262		
29	Gummi-Metallpuffer 50 x 17 Gew. 28 x M10	1034411					
30	Leuchenträger	1049255			1049256		
31	<b>Stahllochblechklappe</b>	1049524			1049525		
32	Gasfeder 500x200,250N,beids. Auge	1000860					
33	Gewindest.Vollsch.M14	1050908			1029250		
34	<b>Kotflügel</b>	1022868	1037004	1022868	1037004		
35	Distanzrohr für Abstützbügel Kotflügel	1052873					
36	Abstützbügel für Kotflügel	1048877					
	<b>Aufbau:</b>						
	<b>Stirnwand</b>						
37	LM-Klappenprofil	1049246			1049245		
38	LM- Einaßprofil 25 mm eloxiert	1047738					
39	Stirnwandklappe kpl. inkl. Pos. 37 u. 38	1055755		1055755			
	Stirnwandklappe kpl. inkl. Pos. 37, 38 u. 41		1051785		1051784		
40	Klappenscharnier A/H/S-Serie fvz.	1047466					
41	Spannverschluss	1056756					
42	Gegenhalter Spannverschluss	1053829					



## Ersatzteilliste

BMSK 3015/27 • BMSK 3015/30 • BMSK 3015/35 • BMSK 4020/27 • BMSK 4020/30 • BMSK 4020/35

Teil 2

Pos.	Bezeichnung	BMSK					
		3015-27	3015-30	3015-35	4020-27	4020-30	4020-35
	<b>Hydraulikanlage</b>						
43	Pumpzylinder VHL2014 Autotransporter			1030756			
44	Schutzkappe 30x50 f.Pumpzylinder AC			1041517			
	<b>Anbauteile</b>						
45	Anbindegriff (11091)			1000240			
46	Einfallöse Gr.1 mit 2 Bohrungen verz. ohne Abb.			1011430			
47	Winkelhebelverschl. links, Gr.1, mit Feder ohne Abb.			1030353			
48	Winkelhebelverschl. rechts, Gr.1, mit Feder ohne Abb.			1030354			
49	Vierkantstopfen 40x40x4 mm schwarz			1052530			
50	Exzenterverschluß verz. mit Sicherung			1015893			
51	Gegenstück f. Exzenterverschl. verz			1002533			
52	Lamellenstopfen			1038626			
53	Türpuffer (7508)			1002542			
54	Rückstrahler rund, selbstklebend			1000647			
55	Unterlegkeil	1046255	1019524	1046255	1019524		
56	Halterung für Unterlegkeil	1046257	1019525	1046257	1019525		
57	Aufkleber Böckmann-Raute 280x100			1014696			
58	Aufkleber Böckmann-Raute 110x48			1002494			
59	Typenschild			1011251			